

事務局機構図

2011年5月26日 現在

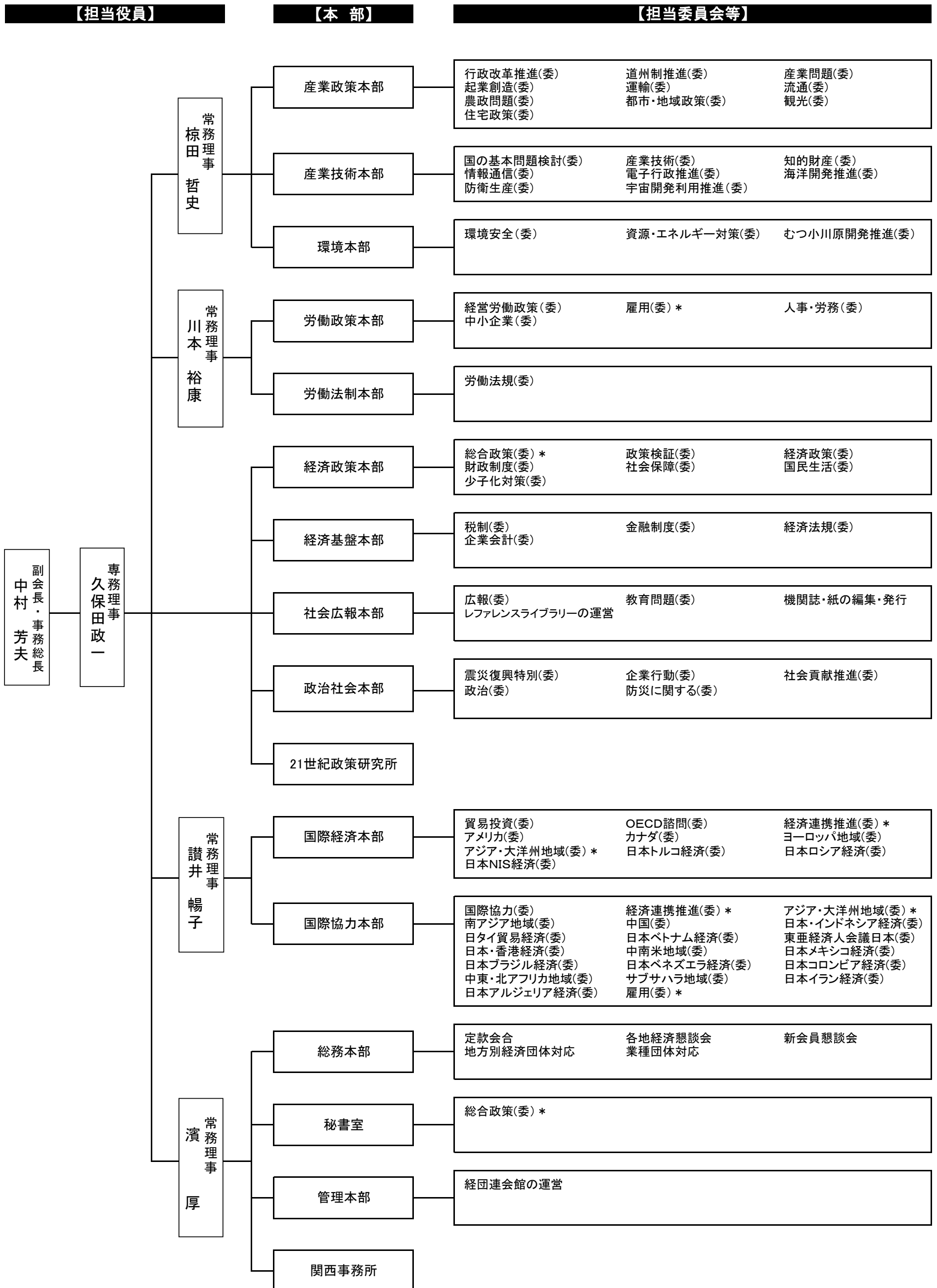

* 印は複数の本部が事務局を務める委員会